

le

JEU de la CARTE

à

la couleur

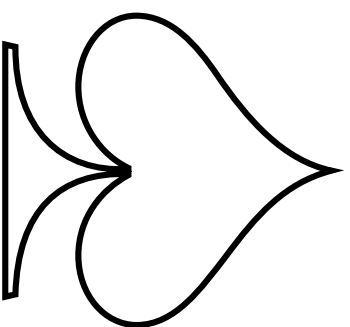

Cours 28 :

le Squeeze

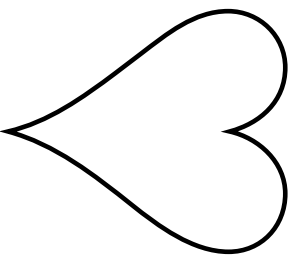

Marc Kerlero

Ca y est, le mot terrible est lâché !

Squeeze (skouize) : nom masculin d'origine britannique signifiant «étrangement». Manœuvre mystérieuse, à la limite de l'ésotérique, permettant à un demi-dieu de tirer une levée du néant, sous les regards émerveillés d'une foule prosternée à ses pieds.

Bon. Essayons de mettre fin à cette escroquerie. 90 % des squeezes sont en fait très simples et ne nécessitent qu'un minimum de connaissances techniques pour être réalisés. Certains sont même totalement automatiques, tels le squeeze de M. Jourdain, inspiré de «Squeeze - Pas à Pas» des célèbres duettistes Berthe et Lébely :

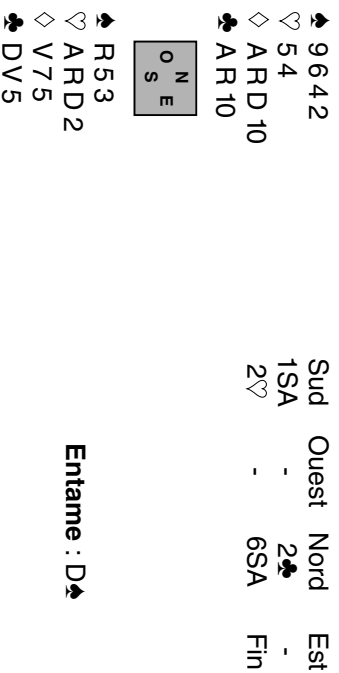

Est prend la première levée de l'As de Pique et en rejoue. M. Jourdain prend du Roi, Ouest fournissant le 10. Avec sept Cœurs dehors, le 2 de Sud ne peut pas être maître et le coup semble bien condamné. La mort dans l'âme, M. Jourdain encaisse ses Carreaux, puis ses Trèfles. Ouest n'ayant évidemment pas défaussé le Valet de Pique, le malheureux déclarant tire As-Roi-Dame de Cœur, s'appropriant à perdre la dernière levée, lorsque, ô miracle, plus personne ne fournit sur le 2 de Cœur !

6SA juste fait et M. Jourdain lui-même n'en revient pas.

Mais que diable s'est-il donc passé ?

Un petit coup d'œil sur les quatre jeux nous permettra de comprendre facilement qu'aucune intervention divine n'a été nécessaire :

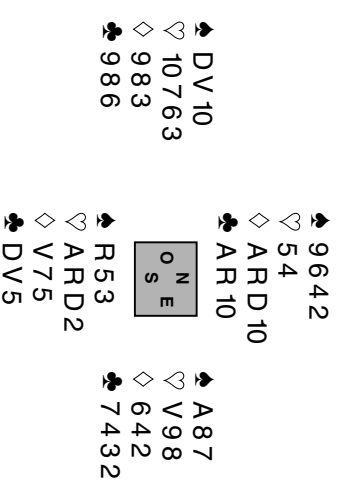

La position à cinq cartes de la fin, lorsque le mort encaisse son dernier Trèfle.

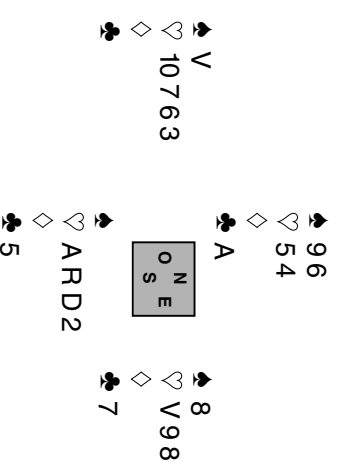

Ouest est légalement obligé de défausser et il ne peut rien faire d'efficace : obligé de conserver son Valet de Pique, il ne peut qu'abandonner un Cœur, libérant le 2 de Sud.

Ouest a été «étranglé» et il n'y a rien de magique là-dedans !

Remarquons bien que Sud n'a guère de mérite : il s'est contenté d'encaisser ses gagnantes. Pas de compte de main, aucune technique nécessaire, si ce n'est de vérifier que personne n'a défaussé le Valet de Pique !

On peut déduire de cet exemple plusieurs petites choses utiles :

Un adversaire peut être squeezé lorsqu'il est le seul à «garder» deux couleurs.

Imaginons en effet que ce soit Est qui ait possédé les quatre cartes à Cœur. La position finale aurait alors été :

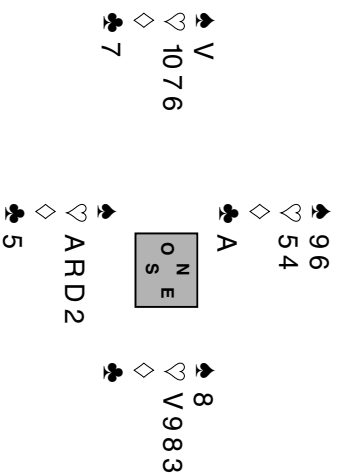

Sur l'As de Trèfle, Est aurait paisiblement jeté son Pique, Ouest conservant son Valet : une de chute.

Le déclarant doit encaisser d'abord les couleurs
«sans perdante».

Si M. Jourdain avait tiré ses Cœurs avant ses levées mineures, il aurait détruit son squeeze. On serait parvenu à :

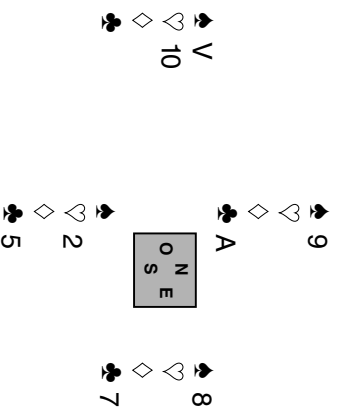

Sur l'As de Trèfle, Ouest aurait alors pu défausser son 10 de Cœur sans dommage pour la défense et le Valet de Pique aurait réalisé la dernière levée.

Le 9 de Pique et le 2 de Cœur sont appelés des «menaces». Pour que le squeeze soit efficace,

Il faut que les deux menaces soient «accessibles».

Si M. Jourdain encaisse ses mineures en finissant en main, on arrive à :

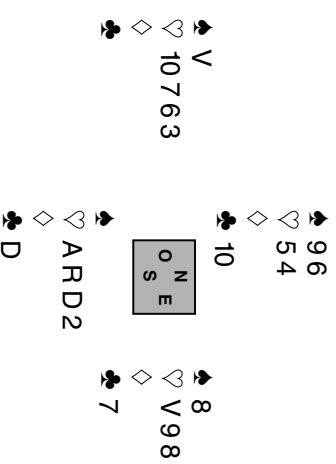

Ouest est sauvé : il défausse son Valet de Pique et attend la chute avec ses quatre Cœurs.

Echangeons la Dame et le 5 de Cœur et le squeeze fonctionne à nouveau :

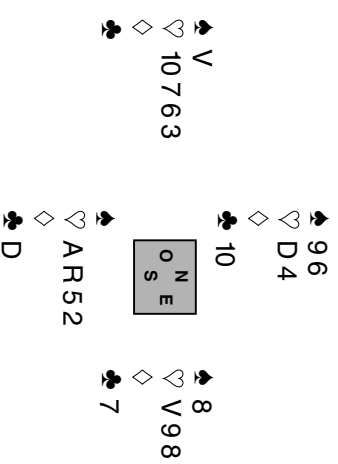

Si Ouest jette le Valet de Pique, la Dame de Cœur permet d'aller chercher le 9 libéré.

Imaginons maintenant qu'Est ne fournisse pas son As de Pique à la première levée. Sud sera bien obligé de prendre du Roi et on parviendra cette fois à six cartes de la fin :

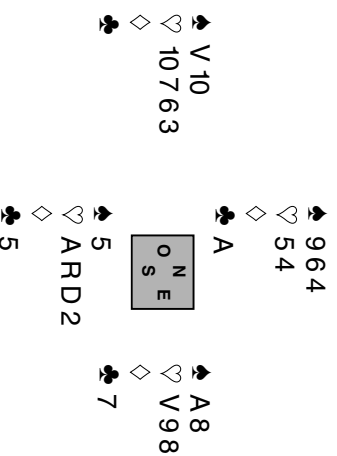

Sur l'As de Trèfle, Ouest peut défausser un Pique et la défense fait toujours deux levées. On en déduit qu'

**Il faut que les flancs aient fait leur(s) levée(s) légitime(s)
AVANT que le déclarant n'encaisse sa «squeezeante».**

Les experts parlent de «réduction du compte».

Ici, Sud était tributaire de ses adversaires pour effectuer cette opération vitale, mais il faudra souvent qu'il s'en charge lui-même, en abandonnant délibérément le nombre de levées nécessaires, le plus tôt possible.

Certes, il existe certaines formes de squeeze ne nécessitant pas de réduction du compte, mais ils sont rares, beaucoup plus compliqués et sortent du cadre de notre étude.

L'expression squeeze «simple» ne signifie pas squeeze «facile», mais squeeze d'un seul adversaire. Sans entrer dans des détails trop techniques, on peut apprendre à (re)connaître les squeezes «doubles».

Sud joue toujours 6SA, sur le même début de coup (entame Dame de Pique pour l'As et Pique) :

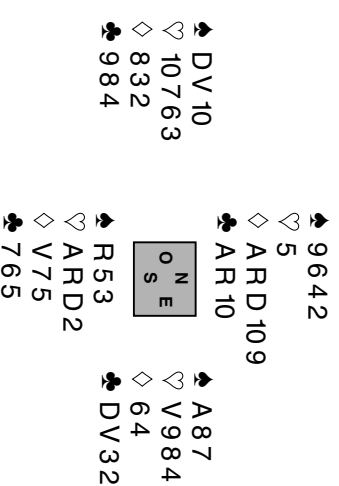

Sud encaisse ses Carreaux (la couleur sans perdante, ou sans «menace») et on arrive à :

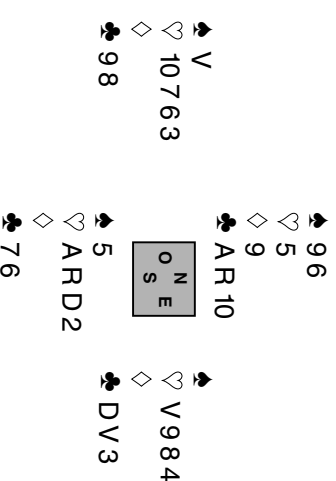

Sur le 9 de Carreau, Est est le premier à être squeezez. Seul à garder les Trèfles, il doit jeter un Cœur. Sud lâche un Pique et Ouest ne respire que très provisoirement : il défausse un Trèfle, mais succombe sur As-Roi de Trèfle, dans la même position que celle du squeeze de M. Jourdain.

Remarquez simplement que le squeeze concernait trois couleurs et non plus deux : une menace «partagée» (les deux adversaires gardaient les Cœurs) et deux menaces simples «orientées» (Pique pour Ouest, Trèfle pour Est).